

MSGA MICROATOMIZZATORE PNEUMATICO MICRO PNEUMATIC ATOMIZER MICRO ATOMIZADOR NEUMÁTICO

Caratteristiche

La serie MSGA è stata sviluppata con l'obiettivo di ottenere una eccezionale affidabilità e allo stesso tempo di mantenere dimensioni estremamente ridotte. È interamente costruita in acciaio INOX AISI 316L e le tenute a contatto con il liquido sono in FKM oppure in Kalrez®, elastomero particolarmente apprezzato per le sue caratteristiche di resistenza agli agenti chimici.

L'ago di intercettazione è del tipo autopulente e la parte terminale è dotata di o-ring di tenuta, per scongiurare il pericolo di anche la minima perdita di liquido nella fase di chiusura. Le combinazioni ugelli disponibili sono a miscelazione esterna, il che garantisce una precisa regolazione dello spruzzo e la costanza di portata a qualsiasi pressione di miscelazione, oltre che a garantire la corretta pulizia e la conseguente qualità di spruzzo. Per consentire il controllo dell'avvenuta apertura dell'ago, nella parte posteriore è presente un cilindretto solidale all'ago otturatore che sporgendo dalla propria sede può essere utilizzato come riferimento per eventuali sistemi di controllo a bordo macchina.

Pressioni di lavoro

Aria Compressa Pilotaggio ago: 2 - 2,5 bar
Liquido: 0,1 - 3 bar
Aria compressa di miscelazione: 0,1 - 3 bar

Characteristics

The MSGA series was developed with the aim of obtaining exceptional reliability and at the same time maintaining extremely reduced dimensions. It is entirely made of AISI 316L stainless steel and the seals in contact with the liquid are in FKM or in Kalrez®, an elastomer particularly appreciated for its resistance to chemical agents.

The interception needle is self-cleaning type and the end part is equipped with a sealing o-ring, to avoid the danger of even the slightest loss of liquid in the closing phase.

The available nozzle combinations are external mixing, which ensures precise spray regulation and flow rate constancy at any mixing pressure, as well as ensuring correct cleaning and the consequent spray quality. To allow the control of the needle opening, in the rear part there is a small cylinder integral with the shutter needle, which, protruding from its seat can be used as a reference for any control systems on the machine.

Work pressures:

Compressed Air Needle control: 2 - 2.5 bar
Liquid: 0.1 - 3 bar
Compressed air mixing: 0.1 - 3 bar

Características

La serie MSGA fue desarrollada con el objetivo de obtener una confiabilidad excepcional y al mismo tiempo mantener dimensiones extremadamente reducidas. Está construido completamente en acero inoxidable AISI 316L y las juntas en contacto con el líquido son en FKM o en Kalrez®, un elastómero particularmente apreciado por su resistencia a los agentes químicos.

La aguja de intercepción es del tipo de autolimpieza y la parte final está equipada con una junta tórica de sellado, para evitar el peligro de incluso la más mínima pérdida de líquido en la fase de cierre.

Las combinaciones de boquillas disponibles son de mezcla externa, lo cual garantiza una regulación precisa de la pulverización y la constancia del caudal a cualquier presión de mezcla, además de garantizar la limpieza correcta y la consiguiente calidad de pulverización. Para permitir que se realice el control de la apertura de la aguja, en la parte trasera hay un pequeño cilindro integral con la aguja del obturador que, sobresaliendo de su asiento, puede usarse como referencia para cualquier sistema de control en la máquina.

Presiones de trabajo

Control de la aguja de aire comprimido: 2 - 2,5 bar
Líquido: 0,1 - 3 bar
Aire comprimido de mezcla: 0.1 - 3 bar

NEW

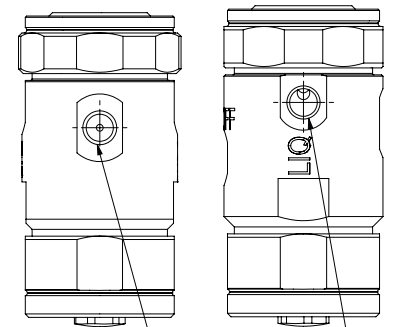
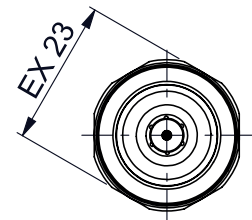
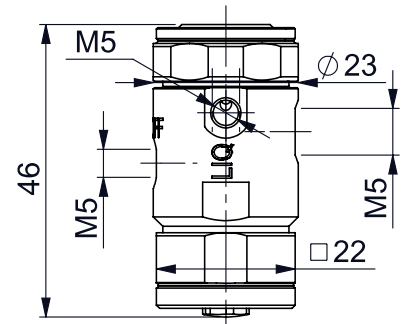

DRAIN E FIXING

LIQUID INLET

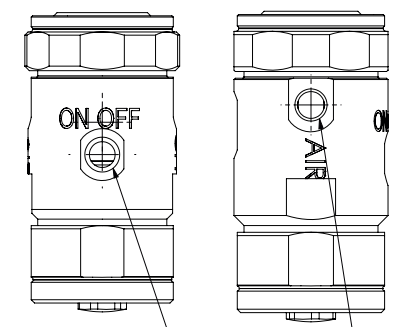

ON-OFF AIR NLET

MIX AIR LIQUID

